

INSTRUCȚIUNI DE UTILIZARE PENTRU GRĂTARELE ROTUNDE



ÎNAINTE DE A ÎNCEPE ASAMBLAREA GRĂTARULUI:

- verificați dacă pachetul conține toate piesele descrise în lista de piese de mai jos și dacă piesele individuale nu sunt deteriorate, dacă asamblați produsul cu piese defecte sau cu o piesă lipsă, pot apărea daune care nu sunt acoperite de garanție
- asigurați-vă că dispuneți de spațiu suficient pentru asamblare, că zona este curată și fără obiecte periculoase
- piesele mai mici, cum ar fi șuruburile, vă recomandăm să le puneți într-o tavă pentru a nu pierde.

AVERTISMENTE GENERALE:

- înainte de a asambla grătarul, citiți cu atenție următoarele instrucțiuni pentru a vă familiariza cu asamblarea și alte puncte de instruire
- în cazul în care o piesă este defectă, contactați imediat furnizorul
- urmați pașii în ordinea corectă pentru a asigura un produs bine asamblat
- fiți atenți în timpul asamblării pentru a evita rănirea



INSTRUCȚIUNI DE INSTALARE:

1. Instalarea focarului: fixați picioarele (A) pe focarul (F) cu ajutorul unui set de șuruburi de 25 x 5 mm.
2. Montarea clipsului de blocare: atașați suportul (C) la orificiul pentru șuruburi de montare din interiorul vasului (F) și atașați clipurile de blocare (C) la exterior. Pentru montare, utilizați un set de șuruburi de 6 x 3 mm cu șaibe metalice. Repetați procedura pentru celelalte două cleme de fixare.
3. Instalarea clapetei de aerisire și a mânerului: fixați clapeta de aerisire (B) cu un set de șuruburi de 10 x 5 mm și plăci metalice în găurile de pe vas (F). Repetați această procedură pentru clapetele de aerisire ale capacului (G). Apoi atașați mânerul (H) la capac (G).
4. Vasul de cărbune: așezați vasul de cărbune (D) pe dispozitivul de

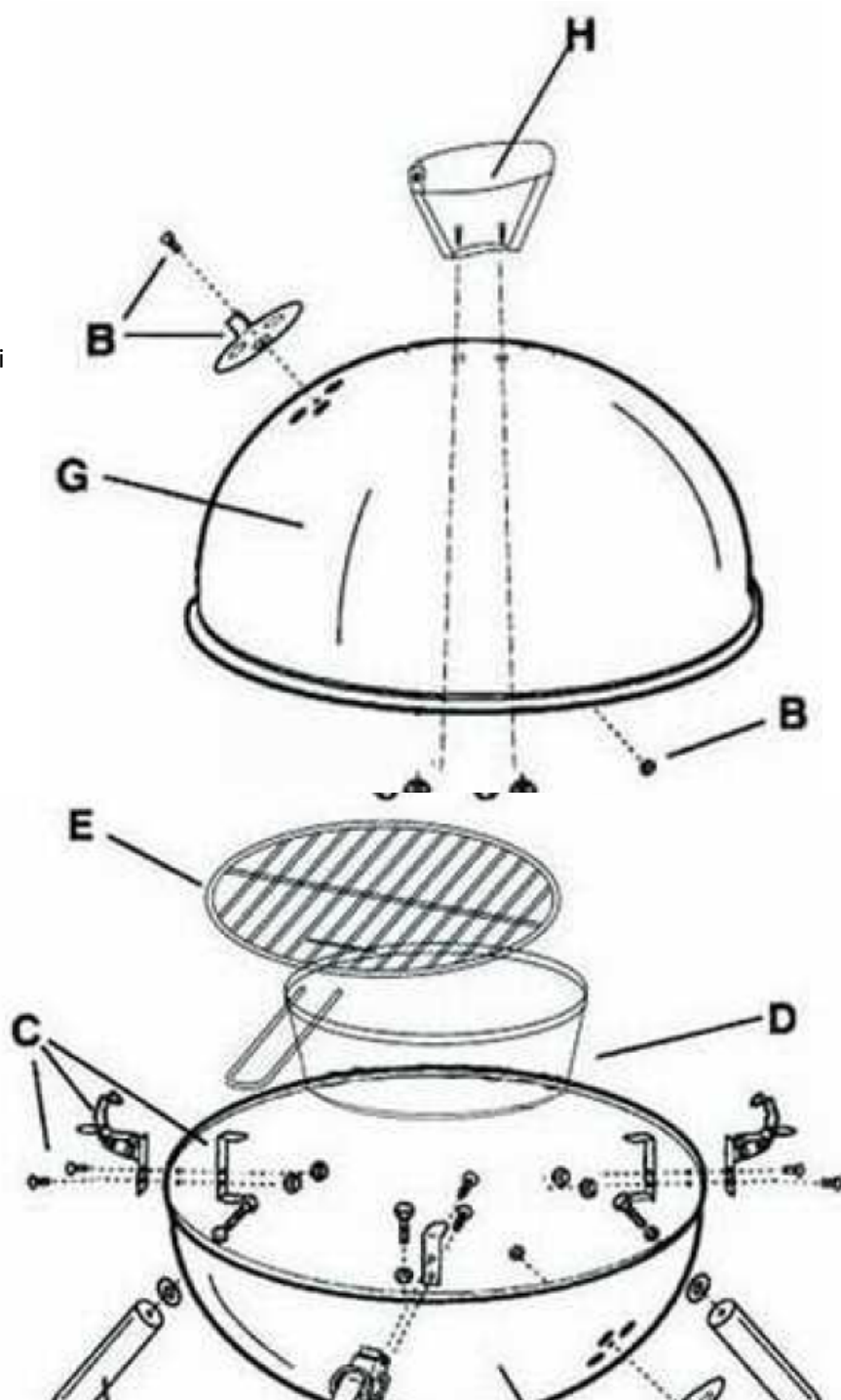

susținere inferior (C), situat în interiorul vasului.

5. Grătarul: așezați grătarul (E) pe dispozitivele de susținere superioare (C) care se află pe partea interioară a vasului. Scoateți mânerul grătarului înainte de a frige și reinstalați-l când grătarul s-a răcit complet.

ANUNȚURI IMPORTANTE!

- nu folosiți niciodată benzină pentru a aprinde un foc! Folosiți numai brichete de foc în conformitate cu EN 1860-3.
- grătarul este conceput numai pentru utilizare în aer liber, nu-l utilizați niciodată în interior!
- în același mod ca la toate grătarele, evitați să manipulați grătarele fierbinți, nu așezați lângă grătar obiecte care ar putea fi deteriorate de căldura ridicată.
- părțile metalice ale grătarului pot fi atinse numai după ce acesta s-a răcit complet
- nu turnați apă pe grătarul încins, deoarece aceasta ar putea deteriora vopseaua
- ar trebui să aveți întotdeauna un extingtor de incendiu pregătit în caz de accident
- uleiul fierbinte se poate scurge de pe fundul vasului, așa că aveți grijă la picioare.
- așezați întotdeauna grătarul pe o suprafață plană și fermă pentru a evita instabilitatea și posibilele căderi
- amplasați grătarul la o distanță de siguranță față de copaci, tufișuri și altă vegetație
- țineți copiii și animalele la o distanță sigură de grătar
- nu lăsați niciodată grătarul nesupravegheat!
- înainte de a folosi grătarul pentru prima dată, acesta trebuie să fie aprins cu grijă pentru a evita complicațiile ulterioare, așa că, în mod ideal, ar trebui să faceți un foc mic și să lăsați cărbunii să se aprindă timp de aproximativ o jumătate de oră
- se recomandă utilizarea a maximum 1 kg de cărbune de lemn
- protejați grătarul de condițiile meteorologice puternice care l-ar putea răsturna
- este foarte important să curățați grătarul după fiecare utilizare și după ce acesta s-a răcit complet
- **AVERTISMENT!** Rețineți că toate părțile grătarului sunt încălzite în timpul utilizării, așa că purtați mănuși rezistente la căldură pentru manipulare!

